



AIボイスレコーダー SR502J VOITER

電子マニュアル



はじめに

付属品	3
各部の名称	4
SIMカードの取り付け・取り外し	6

レコーダーのセットアップ

ネットワークに接続する	7
パスコードを設定する	9
アカウントを作成する	10

レコーダーの使用

録音をはじめる	12
録音モードについて	13
音源の方向を確認する	14
文字起こし	15
ビデオ字幕機能	23
Bluetooth 機器を接続する	25

ファイルの管理

ファイルを探す	26
編集・削除する	26
エクスポート・共有する	27
クラウドスペースを活用する	28
Webアプリでテキストを編集する	29

資料

バージョンアップ	30
保証規定	32
お問い合わせ先	33

付属品

箱を開封したら、下図の付属品がすべて同梱されていることを確認してください。

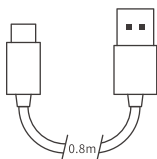

USB Type-Cケーブル×1 SIMカードピックピン×1



ハードウェア保証書×1

*開梱時に付属品の損傷や欠品などが発見された場合は、そのままの状態を保ち、ただちにお買い上げになった販売店までご連絡ください。

各部の名称

正面

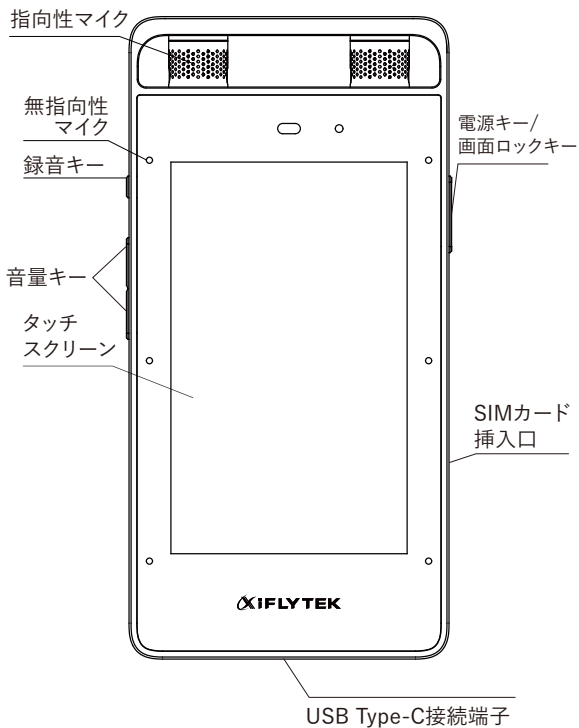

背面

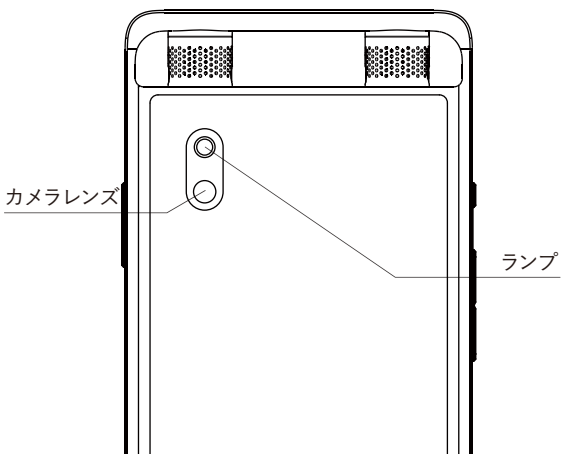

SIMカードの取り付け・取り外し

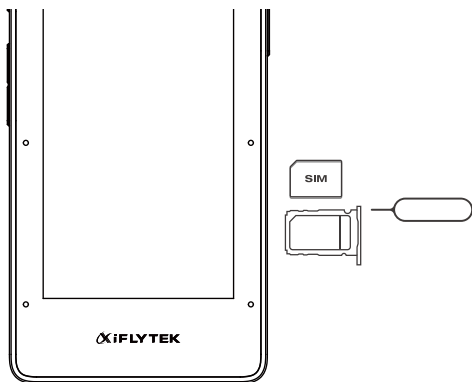

1. 挿入口の穴にピックピンを差し込みます。
2. SIMカードのICの面を下にした状態で、トレイにはめ込みます。
3. レコーダーを水平にしたまま、トレイを奥までしっかりと押し、すき間が無いことを確認してください。

レコーダーのセットアップ

ネットワークに接続する

Wi-Fiまたは4Gネットワーク(SIM別売)からどちらかを選択して、レコーダーとクラウドを連携します。文字起こし処理にデータ通信を利用しますので、接続にはWi-Fiをお勧めします。



Wi-Fiに接続する

1. 「設定」>「ネットワーク設定」を開き、「Wi-Fi」スイッチをオンにします。
2. 接続するWi-Fiネットワークを選択します。
3. 選択したネットワークが暗号化されたネットワークの場合は、パスワードを入力します。

4Gネットワークに接続する

1. SIMカードを挿入します。
2. 画面の上部から下方向へスワイプして、ドロップダウンメニューを表示します。
3. 「モバイル通信」スイッチをオンにすると、4Gネットワークを使用できます。

*または、SIMカードを挿入した後、「アカウント」>「システム設定」>「モバイル通信」でスイッチをオンにすると、4Gネットワークを利用できます。

パスコードを設定する

任意の4桁の数字を入力して、ロック画面の解除に利用するパスコードを設定してください。



アカウントを作成する

レコーダーからアカウントを作成して、クラウドをアクティベートしてください。



*アカウント作成時には、登録メールアドレスの認証を行う必要があります。末尾「@recstation.jp」からのメールを受信拒否されている場合、認証コードが記載されたメールが届かないことがありますので、ドメイン設定を確認してください。

クラウドスペースの獲得

初回ログイン後にホームに入ると、アカウントで特典を獲得したことがポップアップで表示されます。



録音をはじめる



1. 録音モードを選択して録音

ホーム画面から録音モードを選択すると、選択したモードのノイズ処理で録音を開始します。

2. クイック録音

レコーダーの左上隅にある録音キーを素早く2回押すと、標準モードですぐに録音を開始します。

録音モードについて

1. 取材：対面での対話、インタビュー、取材
2. 会議：複数人での会議
3. 講演：大規模な会議や講演会
4. メモ：TODO項目の記録
5. 音楽：コンサート、公演、あるいは高音質で録音したいとき
6. 標準：汎用的なシーン

各録音モードの使い方は、録音画面の右上のアイコンで確認することができます。

録音品質

録音品質	録音モード
48KHz/16bit	音楽モード
32KHz/16bit	標準/取材/会議/講演/メモモード
16KHz/16bit	省電力モード

*オーディオファイルの形式はWAVとAACで端末内に保存されます。

*音楽モードでは文字起こし機能をご利用になれません。

オーディオファイルに画像を挿入する

1. 録音中に画面左下の写真アイコンを選択してカメラを起動します。
2. 写真を保存すると、撮影した画像を挿入します。

音源の方向を確認する

録音中に、波形右上のアイコンを選択すると、現在の音源の方向を確認できます。音源の方向へ上部の指向性マイクを向けることで、よりクリアな録音が可能です。

文字起こし

リアルタイム文字起こし

録音を開始すると、画面上に文字起こしのテキストがリアルタイムで表示されます。録音終了後、音声ファイルは自動でアップロードされ、精度を高めるためにもう一度文字起こし処理が行われます。文字起こし処理が完了すると、最終的な文字起こしテキストが端末内に保存されます。



*オフライン時や自動アップロードがOFFの場合は、あとから録音した音声をアップロードして文字起こしができます。

*サーバ負荷を抑えるため、リアルタイム文字起こしが途中で止まる場合があります(画面上部に「文字起こしを継続しますか?」と表示されます)。引き続き文字起こしテキストを表示したい場合は、右上の「継続」ボタンを押してください。



*リアルタイム文字起こし結果をON・OFFするには、「アカウントタブ」>「文字起こし設定」>「リアルタイム文字起こし表示」を変更してください。

*自動アップロードをON・OFFするには、「アカウントタブ」>「文字起こし設定」>「自動アップロード」を変更してください。



録音アイテムを表示する

ファイルタブで録音したアイテムを選択すると、各アイテムの文字起こしテキストや字幕を確認することができます。まだ文字起こしされていないアイテムは、右上の「アップロード」ボタンを押すと、音声のアップロード・文字起こしをすることができます。



文字起こしの状態に関して

文字起こしが完了していない録音アイテムを選択すると、現在の状態が青い文字で表示されます。

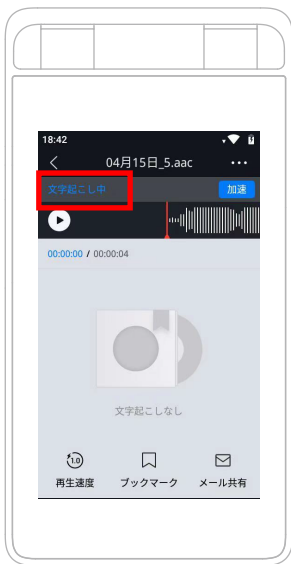

1. 「文字起こし中」・・・音声ファイルのアップロードが完了し、順番に文字起こし処理を行っています。(24時間内に文字起こし処理が完了します)
 2. 「加速処理中...」・・・優先的に文字起こし処理を行っています。(概ね20分以内に文字起こし処理が完了します)
 3. 「アップロード中...」・・・録音した音声ファイルがアップロード中です。アップロードが完了すると文字起こし処理が始まります。
 4. 「自動アップロードオフ」・・・音声はまだアップロードされず、待機している状態です。
- *左上「戻るボタン」を押下し、再度アイテムを選択することで状態が更新されます。

言語を切り替える

録音画面の右上にある「言語オプション」を選択して、文字起こしの言語を切り替えます。言語は「日本語」と「英語」が使用できます。



クラウドスペースにアイテムを追加する

レコーダー端末内のアイテムをクラウドスペースに追加すると、Webアプリ「RECORDER STATION」と連携することができます。

*Webアプリ「RECORDER STATION」の詳細については、P28、「クラウドスペースを活用する」の項目をご覧ください。

1. ファイルタブを開いて追加したいアイテムを長押しし、「アップロード」を押します。
2. 「アップロード」を押すと、アイテムはアップロードされてクラウドスペースへ追加されます。
3. 複数のアイテムを一括でクラウドスペースに追加する場合は、ファイルタブ右上の三点リーダーアイコンを押し、「一括操作」を選択してください。



4. 「一括操作」選択後、アップロードしたいアイテムを選択し、左下「アップロード」ボタンを押してください。

クラウドスペースへの追加状況を確認したい場合は、右上のクラウドマークから確認できます。

*文字起こしが完了していないアイテムをクラウドスペースに追加すると、音声/動画のみがクラウドスペースに追加されます。



ビデオ字幕機能

レコーダーのカメラで撮影するだけで、字幕付きのビデオを作成できます。インタビューや動画制作、プレゼンテーションに適しています。



1. 「カメラ」機能を選択し、画面を右にスワイプして「動画撮影」を表示します。
2. 画面右上のアイコンを選択して「リアルタイム字幕」を開き、言語を選択します。(日本語、英語)



3. インターネットに接続された状態で「撮影開始」を選択すると、リアルタイムに字幕テキストが表示されます。

*字幕のリアルタイム表示をON・OFFするには、「アカウントタブ」>「文字起こし設定」>「リアルタイム文字起こし表示」を変更してください。

Bluetooth機器を接続する

レコーダーをBluetoothイヤホン・ヘッドフォンと接続して、音声を聞くことができます。



1. Bluetooth機器のスイッチをオンにします。
2. アカウントタブ>右上「設定」>「Bluetooth」を開き、Bluetoothがオンになっていることを確認します。
3. 「仕様可能なデバイス」に表示されたペアリング対象のデバイスを選択します。
4. 対象のデバイスが「接続済み」となれば設定完了です。

ファイルを探す

レコーダーに保存したファイルは次の方法で確認できます。

1. すべてのファイルを表示

「ファイル」画面を表示すると、すべてのファイルが表示されます。また、「音声」「写真」アイコンを選択すると、その形式のファイルを表示します。

2. カテゴリー別表示

「ファイル」画面の左上で、ファイルのカテゴリーを選択できます。カテゴリーは以下の「編集・削除する」の操作から、自由に設定することができます。

3. ファイル検索

「ファイル」画面の検索ボックスを選択すると、ファイル名/キーワードを入力してファイルを検索できます。

編集・削除する

「ファイル」画面でファイルを長押しすると、ファイル名やカテゴリーを編集したり、ファイルを削除することができます。

一括操作

「ファイル」の右上の「…」アイコンから「一括操作」を選択すると、まとめてファイルを削除したり、クラウドスペースにアップロードができます。

エクスポート・共有する

レコーダーから直接ファイルを移す

1. USBケーブルを使ってレコーダーをコンピュータに繋がります。
2. 接続後にレコーダーのロックを解除します。
3. アクセス要求のポップアップウィンドウが表示された場合、「許可」を選択します。
4. コンピュータのフォルダからレコーダーのファイルを表示し、コンピュータにコピーなどを行うことができます。

*Macをお使いの場合は、事前にAndroidのファイル転送ができるアプリをインストールしてください。

レコーダーからファイルをメールで共有する

1. レコーダーのファイル詳細ページの「メール共有」ボタンを選択します。共有したいファイルの種類を選択してください。
2. アップロード処理が実施されます。アップロードが完了すると、上部通知領域に通知が表示されますので、クリックしてください。
3. メールアドレスを入力して「+」ボタンを押下すると共有先のメールアドレスを追加することができます。
4. 右上「送信する」を押すと、ファイルが指定されたメールアドレスへ送信されます。

クラウドスペースを活用する

Webアプリ「RECORDER STATION」を使うと、コンピュータからクラウドスペースにアクセスして、より簡単にデータを整理することができます。

Webアプリにログインする

1. お使いのコンピュータのブラウザで、「<https://recstation.jp>」にアクセスします。
2. アカウントのメールアドレスとパスワードを入力します。

*アカウントにアクセスできないまま繰り返しログインを求められる場合、お使いのブラウザの設定に原因がある可能性があります。このような場合には「recstation.jp」のセキュリティ設定などを確認してください。

クラウドスペース内のデータを管理する

Webアプリにログインすると、クラウドスペースのファイルが表示されます。ファイルのダウンロードや共有、編集、削除ができます。

*クラウドスペースの容量が無くなると、レコーダーからファイルをアップロードできなくなります。必要に応じて不要なファイルを削除してください。

Webアプリでファイルをダウンロードする
レコーダーのクラウドスペースにアップロードしたファイルは、Webアプリからダウンロードできます。

Webアプリでテキストを編集する

1. 編集したいファイルを選択して、ファイル詳細ページに移動します。
2. 文字起こしテキストが表示されます。「編集」タブを選択すると、テキストの編集ができます。
3. 「オリジナル」タブを選択すると、文字起こしされた元のテキストを確認できます。
4. 編集が終わったら、「保存する」ボタンを選択して編集内容を保存します。

Webアプリでの一括操作

ファイルの一括ダウンロード、一括共有、一括削除などができます。

ファイル一覧のチェックボックスを選択し、画面右上のアイコンを選択します。

バージョンアップ



システムソフトウェアのバージョンを確認

「アカウント」>「システム更新」を開き、システムソフトウェアのバージョンを確認します。

バージョンをアップグレード

1. 「アカウント」>「システム更新」を開きます。
2. アップデートを確認して「新バージョンのダウンロード」を選択します。
3. ダウンロードが完了したら「インストール」を選択すると、システムソフトウェアのバージョンをアップグレードできます。

工場出荷時のバージョンを復元

1. 「設定」>「本機について」>「工場出荷時の設定を復元」を開きます。
2. 検証が完了したら、レコーダーを再起動します。レコーダーの設定やデータをクリアし、工場出荷時のバージョンに戻すことができます。

保証規定

保証内容

1. ご購入日より1年以内に本商品の操作ガイドに従った正常なご使用のもとで故障した場合は、本保証書に記載された内容に基づき、無償にて修理または交換を受けることができます。保証対象は商品の本体部分のみとさせていただきます。付属品は保証の対象となりません。
2. 保証の範囲は本商品または同等機能をもつ商品との代替交換もしくは修理とします。交換または修理を行った際の保証期間は交換または修理前の保証期間に準じるものとします。
3. 保証の対応は日本国内のみとなります。

保証対象外事項

1. 本保証書のご提示がない場合
2. 本保証書に必要事項の記入漏れがある場合、本保証書にご購入日を確認できるレシートまたは販売店発行のシールの添付がない場合、または本保証書の字句が書き換えられた場合
3. 本商品を正規販売店以外でご購入された場合
4. 本商品を譲渡・転売・中古販売・オークションなどでご購入、入手された場合
5. 使用上の誤り、水濡れ、結露または不当な修理、改造、分解によって生じた故障または損傷
6. 火災、地震、風水害、落雷その他の天変地異、または異常電圧等による故障または損傷
7. ご購入後の輸送、移動時の落下や衝撃など、お取り扱いが適当でないために生じた故障または損傷
8. IMEI番号などレコーダー内部の情報が改変されている場合
9. 故障の原因が本商品以外に起因する場合

お問い合わせ先

お問い合わせは、Webアプリ内の「ヘルプ」の「お問い合わせ」からご連絡いただいております。Webアプリを利用していない、またはWebアプリにログインできない場合は、こちらのメールアドレスからご連絡ください。

メールサポート: support@recstaion.jp

本製品の操作に関するガイドは、レコーダー内の「アカウント」の「操作方法とヘルプ」よりご確認ください。Webアプリ内の「ヘルプ」の「操作ガイド」をご覧ください。

仕様

プロセッサ	:	クアッドコア
メモリ/ストレージ	:	2GB RAM / 16GB ROM
スクリーン	:	3.5インチ, LCD
マイク	:	8個 (指向性マイク×2, 無指向性マイク×6)
カメラ	:	800万画素 1 リアシングルショット, デジタルズーム
ランプ	:	1 フラッシュランプ
バッテリー	:	2500mAh
文字起こし対応言語	:	日本語・英語
データ通信方式	:	4G / Wi-Fi / BT
4G回線	:	FDD-LTE (Band : 1/3/8) TD-LTE (Band : 41)
材質	:	金属+ガラス
開発 販売	:	iFLYTEK JAPAN AI SOLUTIONS 株式会社